

C
U
P
P
H
C
U
L
U
M

L L W W W W W
v v v v v v v
E H C O C C C X
C H S C O O C C X
G T H L M T O S C S
P H N C T M T S C S
H N S T M O Z C Z C
S H O N S L O N S S <
S S S S S S S S S S
S S S S S H O Z Z
S S S S S S S S S S
S S S S S S S S S S

Véronique Gay-Rosier

I
T
A
E

ÉDITEUR & DIRECTEUR ARTISTIQUE A FONDÉ LES ÉDITIONS DES CAHIERS INTEMPESTIFS ET EN A ASSURÉ LA DIRECTION DE COLLECTION ET LA DIRECTION DE CRÉATION.

CRÉATEUR DE CONTENU PROPOSE DES IDÉES, IMAGINE DES « NARRATIONS », ET LES MET EN FORME [WEB – PRINT – PRODUITS DÉRIVÉS].

EXPÉRIMENTE AUSSI LES POTENTIALITÉS DU NUMÉRIQUE [ART INTERACTIF – NET.ART – RÉALITÉ AUGMENTÉE – RÉALITÉ VIRTUELLE].

HISTORIENNE D'ART & CURATEUR ENSEIGNE LE DESIGN GRAPHIQUE, LA CRÉATION VISUELLE, LA POLITIQUE ÉDITORIALE, ET L'INNOVATION VIA LE DESIGN.

PRODUIT DES EXPOSITIONS [COMMISSARIAT & SCÉNOGRAPHIE].

EN SAVOIR



veronique.gayrosier@gmail.com – 06 61 92 31 30

sur <http://veronique-gay-rosier.fr>

Directeur artistique – Curateur – Formateur [Free-lance via Baya Consulting]

BIENNALE INTERNATIONALE DESIGN SAINT-ÉTIENNE 2022 : COMMISSAIRE ET SCÉNOGRAPHE
DE L'EXPOSITION « DE L'ARBRE AU LABYRINTHE »
ECV – CREATIVE SCHOOLS & COMMUNITY : CHARGÉE DE COURS ET DE COACHING
CRÉATION GRAPHIQUE ET INNOVATION VIA LE DESIGN [CAMPUS ECV DIGITAL PARIS]

École Supérieure d'Art et Design Le Havre – Rouen [ESADHaR]

DIRECTRICE DES ÉTUDES ET DE L'INTERNATIONAL [2020 - 2021]

Éditions des Cahiers intempestifs, Paris – Saint-Étienne

DIRECTEUR DE COLLECTION & DIRECTEUR ARTISTIQUE [1993 - 2019]
RÉDACTEUR EN CHEF DE LA REVUE *CAHIERS INTEMPESTIFS* [1993 - 2013]

Université Jean-Monnet Saint-Étienne – Faculté Arts, Lettres, Langues

ARTS PLASTIQUES : CHARGÉE DE COURS DANS LE MASTER 2 « ÉDITION D'ART, LIVRE D'ARTISTE »
HISTOIRE DU « LIVRE D'ARTISTE », POLITIQUE ÉDITORIALE ET DESIGN GRAPHIQUE [2005 - 2019]
LETTRES MODERNES : CHARGÉE DE COURS EN LITTÉRATURE COMPARÉE [1987 - 1992]

Agence Gutenberg, Paris – Saint-Étienne

CONCEPTEUR RÉDACTEUR [1992 - 1993]

Éditions Flammarion, Paris

DESIGNER GRAPHIQUE ET CRÉATEUR DE JEUX DE SOCIÉTÉ [1990 - 1992] FREE-LANCE

Éditions Maeght, Paris

RÉDACTEUR EN CHEF DE LA REVUE *NOISE* [1989 - 1992]

Musée d'Art moderne et contemporain de Saint-Étienne métropole

RESPONSABLE DES ÉDITIONS DÉRIVÉES [1987 - 1989]

Fondation Maeght, Saint-Paul-de-Vence

STAGIAIRE EN MUSÉOLOGIE, COMMISSARIAT ET SCÉNOGRAPHIE [1986]

Musée Picasso, Antibes-Juan-les-Pins

STAGIAIRE EN MUSÉOLOGIE, CHARGÉE DE LA RÉGIE DES EXPOSITIONS ET DES PARTENARIATS [1986]

ASFORED FORMATION AU MÉTIER DE DIRECTEUR DE COLLECTION

« CONNAISSANCE ET PRATIQUE DE LA FONCTION ÉDITORIALE » [1989 - 1990]

Université Jean-Monnet LITTÉRATURE COMPARÉE [1984 - 1990]

THÈSE ENTREPRISE SUR « LES TENTATIONS D'ŒUVRE D'ART TOTALE ».

DEA SUR LA SYNTHÈSE DES ARTS, MENTION TRÈS BIEN.

MAÎTRISE LITTÉRATURE COMPARÉE, LICENCE, DEUG LETTRES MODERNES.

Université Lyon 2 HISTOIRE DE L'ART ET ARCHÉOLOGIE [1986 - 1989]

Hypokhâgne, khâgne [1983 - 1984]

Baccalauréat D MATHÉMATIQUES ET SCIENCES DE LA NATURE [1982]

Conception graphique

DIRECTION ARTISTIQUE – DESIGN GRAPHIQUE ET MISE EN PAGE
PHOTOGRAPHIE ET PHOTOGRAVURE – ANIMATION ET VIDÉO

Direction éditoriale

COORDINATION DE TOUS LES INTERVENANTS DE LA CHAÎNE DU LIVRE
PRÉPARATION DE COPIE – ENRICHISSEMENT, CORRECTION ET CALBRAGE DES TEXTES
RECHERCHE ICONOGRAPHIQUE ET GESTION DES DROITS DE REPRODUCTION
GESTION DU PERSONNEL, DU BUDGET ET DES PLANNINGS

Création de contenu et Journalisme

STORYTELLING POUR DIFFÉRENTS SUPPORTS [WEB – PRINT – PRODUITS DÉRIVÉS]
RECUEIL DES INFORMATIONS ET LEUR VÉRIFICATION – RÉDACTION
SCÉNARISATION ET ANIMATION DE CONTENUS NUMÉRIQUES

Webdesign

CONCEPTION DE L'INTERFACE ET DU GRAPHISME DE SITES INTERNET [UI, UX – HTML5, CCS3]
EXPÉRIMENTATIONS EN ARTS NUMÉRIQUES ET NOUVELLES TECHNOLOGIES [AR, VR]

Commissariat et scénographie

DÉFINITION DES ORIENTATIONS ARTISTIQUES ET PILOTAGE DE LEUR MISE EN ŒUVRE
MISE EN ESPACE [DEPUIS LA MODÉLISATION 3D JUSQU'À LA DIRECTION DU MONTAGE]
GESTION DES RELATIONS PUBLIQUES ET DES PARTENARIATS

Logiciels et certifications

USAGE QUOTIDIEN : INDESIGN, PHOTOSHOP, DREAMWEAVER
USAGE RÉGULIER : ILLUSTRATOR, WORDPRESS, FINAL CUT, PREMIERE, AFTER EFFECTS, TRIMBLE SKETCHUP
USAGE ÉPISODIQUE : AQUAFADAS, BOOTSTRAP, TRIMBLE SKETCHUP, BLENDER
AUTRES CERTIFICATIONS : USER EXPERIENCE DESIGN, DESIGN THINKING...

ANGLAIS

COMPÉTENCE PROFESSIONNELLE COMPLÈTE
[NIVEAU C1]

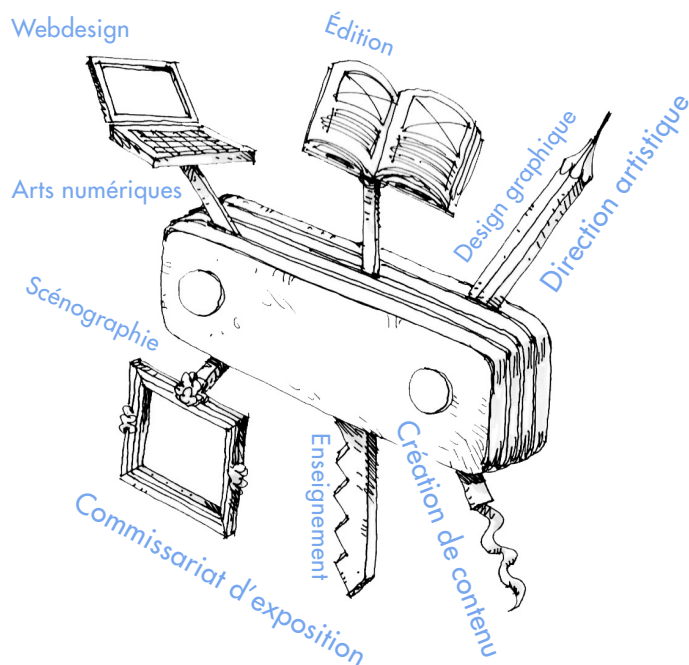

DESIGNMONAT GRAZ, « WORLD WIDE THINGS COLLECTION », 2019, IMAGE BOX.
 GRAND PRIX STRATÉGIES DE LA PRODUCTION PUBLICITAIRE, 2016, BOX OF LIFE.
 DESIGN MAP, « DESIGNERS CRÉATEURS DE VALEURS POUR L'ENTREPRISE », 2014.
 C.O.D.E SOUVENIR, CITIES OF DESIGN – UNESCO, 2013, BOX IN BLACK.
 PRIX DE LA NUIT DU LIVRE, CATÉGORIE « RÉFÉRENCES », 2008, 363 000 SIGNES.
 TROPHÉE INTERGRAPHIC, 2008, 363 000 SIGNES.
 PRIX LACOSTE, CATÉGORIE « BEAUX LIVRES », 2004, AU BONHEUR DES FILLES.
 PRIX JULES-JANIN, 2000, LE PAYS DES MATINS BLEUS.
 PRIX EUROGRAPHIC PRESS, 1992, L'ENTRÉE DES CROISÉS À CONSTANTINOPE.
 PRIX VASARI INTERNATIONAL DE L'ÉDITION D'ART, 1991, NOISE.

JEAN-CHRISTOPHE BAILLY, MIQUEL BARCELÓ, LIONEL BAYOL-THÉMINES, TAHAR BEN JELLOUN, JEAN-PIERRE BERTRAND, JEAN-NOËL BLANC, **CHRISTIAN BOLTANSKI**, STÉPHANE BOUQUET, PIERRE BURAGLIO, MICHEL BUTOR, **SOPHIE CALLE**, NOËLLE CHÂTELET, **ÉRIC CHEVILLARD**, ROBERT COMBAS, **ERIK DIETMAN**, JIMMIE DURHAM, TESSA FARMER, PHILIPPE FAVIER, IAN HAMILTON FINLAY, PAUL FOURNEL, **SAM FRANCIS**, CHRISTIAN GARCIN, **LUDGER GERDES**, JOCHEN GERZ, PAUL-ARMAND GETTE, PETER GREENAWAY, MARIE-ANGE GUILLEMINOT, SUSAN HILLER, **ÉRIC HOLDER**, FABRICE HYBER, WANG JIULIANG, JACQUES JOUET, **ISAAC JULIEN**, SHARON KIVLAND, **JEAN LE GAC**, SOL LEWITT, ABDELWAHAB MEDDEB, CHARLES MELMAN, **ANNETTE MESSAGER**, JEAN-LUC NANCY, **ROMAN OPALKA**, JEAN-MICHEL OTHONIEL, **BERNARD PAGÈS**, CLAUDIO PARMIGIANI, **ANNE ET PATRICK POIRIER**, RICHARD PRICE, PASCAL QUIGNARD, BERNARD RANCILLAC, **SOPHIE RISTELHUEBER**, JACQUES ROUBAUD, **SARKIS**, ETTORE SPALLETTI, SWOON, AGNÈS THURNAUER, **DAVID TREMLETT**, NILS-UDO, **CLAUDE VIALLAT**, BERNAR VENET, DAI XIANG, CARMELO ZAGARI...

Découvrir la liste des ouvrages publiés, retrouver également des réalisations graphiques ou scénographiques, mais aussi des commissariats d'exposition, des expérimentations collaboratives ou numériques, ainsi que des textes et articles sur [www.veronique-gay-rosier.fr]

Chasser les lions dans les montagnes d'Écosse

LADY OF GLENCOE :

PROPRIÉTAIRE D'UNE PARCELLE DE 1 PIED CARRÉ DANS UNE RÉSERVE NATURELLE DES HIGHLANDS.

Abandonner ses battements de cœur sur une île japonaise

PARTICIPATION À L'ŒUVRE DE BOLTANSKI *LES ARCHIVES DU CŒUR* À TESHIMA.

Tourner dans Le pays des tigres disparus

RÉALISATION D'UN DOCUMENTAIRE SUR LE MICROCRÉDIT AU CAMBODGE.